

persy®



MANUALE

Motorizzazione per persiane e scuri a battente



L'automazione Persy è progettata per l'apertura e la chiusura di persiane a 1 o 2 anti battenti
Con il termine di persiane, si intendono chiusure ad anta battente anche denominate imposte, balconi, scuri e similari.
Ogni installazione difforme da questo specifico uso è da considerarsi vietata

Il produttore dichiara che il prodotto è conforme ai requisiti essenziali e alle altre disposizioni pertinenti delle direttive europee applicabili per l'Europa. Una dichiarazione di conformità è disponibile su richiesta. Le immagini del presente manuale non sono contrattuali.

Assistenza con reperibilità 7/24h contattare:
Automazione cancelli via Cassani snc 43036 Fidenza
tel 0524-527967 (lu-ve 8.30-12.30 /14.00-17.30)
cell 335-1022019 (7/24h) cell 392-9423518 (7/24h)
info@ducatihome.it www.ducatihome.it

ATTENZIONE AVVERTENZE PRELIMINARI DI SICUREZZA LEGGERE ATTENTAMENTE PRIMA DI PROCEDERE!

- Il prodotto deve essere utilizzato esclusivamente per l'uso per il quale è stato progettato.
- Ogni diverso utilizzo deve considerarsi pericoloso e esclude la garanzia del produttore in caso di danni, incidenti causati da un utilizzo improprio, irragionevole o errato. Il mancato rispetto di tale prescrizione e delle istruzioni fornite nel presente manuale comporta la decadenza della garanzia e solleva il produttore da qualsiasi responsabilità
- Prima di installare e utilizzare il prodotto, leggere attentamente il presente manuale d'installazione.
- L'installatore deve inoltre conformarsi alle norme e alla legislazione vigente nel paese di installazione e informare il cliente circa le condizioni di utilizzo e manutenzione del prodotto.
- Prima di iniziare l'installazione, verificare la compatibilità del prodotto con la struttura esistente.
- Prima di procedere con l'installazione verificare che la parte da motorizzare sia in buono stato meccanico, ben bilanciata e in asse, che si apra e chiuda correttamente, sia in ottimo stato, in sicurezza, che i cardini siano solidi ben lubrificati e in ottimo stato, che le ante si muovano facilmente, senza sforzi e senza punti di attrito. In caso la struttura non ottemperi ai requisiti ed obblighi in termini di sicurezza, sarà necessario provvedere alla messa in sicurezza della struttura prima di procedere con l'installazione.
- Se la motorizzazione deve venir installata ad un'altezza accessibile, verificare la necessità di eventuali protezioni o avvertimenti. assicurarsi che l'apertura dell'anta non possa causare situazioni di eventuale intrappolamento con le parti fisse circostanti.
- Non montare la motorizzazione su elementi architettonici instabili, non sufficientemente solidi o che potrebbero piegarsi o cedere. Se necessario aggiungere adeguati rinforzi ai punti di fissaggio.
- Non installare su ante non in piano e non equilibrate. Verificare che eventuali dispositivi di irrigazione non possano bagnare l'automazione.
- Verificare che vengano eliminati ev. fermi meccanici automatici o manuali dell'anta, non compatibili con la motorizzazione e con i suoi accessori.
- Delimitare e segnalare adeguatamente l'area di lavoro durante l'installazione per evitare l'accesso all'area a non addetti ai lavori, e specialmente a minori e bambini.
- Tutti i comandi di apertura (pulsanti, selettori a chiave, tastiere, tastiere radio, radiocomandi) dovranno essere installati dove non possano essere raggiunti dall'esterno e in modo che non siano accessibili al pubblico.
- Applicare, ove mancante, un'etichetta permanente che indichi la posizione del dispositivo di sblocco.
- Prima della consegna all'utente verificare con apposito strumento dinamometrico la conformità dell'impianto alla normativa EN12453 (prove d'impatto), assicurarsi che l'automazione sia stata correttamente installata e regolata e che lo sblocco manuale funzioni correttamente
- Applicare, ove necessario, e in posizione chiaramente visibile i simboli di avvertimento (es. segnale di pericolo) per avvisare gli utenti o terzi che è stato installato un sistema di apertura automatico comandato a distanza.
- Mantenere pulite e libere da ingombri le aree di manovra dell'automazione, controllare che non vi siano ostacoli sul raggio d'azione della motorizzazione.
- Non permettere ai bambini di giocare con i dispositivi di comando, mobili o fissi, né di sostare nell'area di manovra dell'automazione
- La motorizzazione non è destinata ad essere utilizzata da persone con ridotte capacità fisiche o mentali, da bambini o da persone con mancanza di conoscenza del dispositivo di automazione.
- Il sistema di automazione non va installato su strutture non idonee, o che superino i limiti d'uso indicati dal produttore.
- Il sistema di automazione non può correggere difetti di movimento delle persiane. In caso di struttura non in perfette condizioni non è possibile installare la motorizzazione se non dopo aver ripristinato la struttura che deve essere perfettamente funzionante e a norma.
- Verificare dunque che le persiane siano ben bilanciate, che i cardini siano in perfette condizioni, che il movimento manuale di apertura e chiusura delle persiane non presenti punti di attrito e che sia possibile aprire e chiudere le persiane manualmente con uno sforzo minimo.
- Il sistema di automazione non va utilizzato per usi diversi da quelli previsti per il suo utilizzo dal produttore.
- Verificare che gli eventuali sistemi manuali di blocco delle persiane non ostacolino il movimento automatico delle persiane, e se necessario eliminare i blocchi manuali meccanici.
- Mantenere ben lubrificati i punti di snodo (cerniere) e di attrito (guide di scorrimento).
- Nel caso si rendessero necessarie riparazioni o modifiche strutturali o modifiche e regolazioni all'impianto, sbloccare l'automazione e non utilizzarla fino al ripristino delle condizioni di sicurezza.
- Durante la manovra nessun utente deve toccare le leve in movimento che potrebbero provocare danni alle mani a seguito di intrappolamento. Fare in modo che i bambini o persone con limitate capacità cognitive, possano inavvertitamente essere nella zona di movimento delle persiane, durante l'attivazione delle manovre.
- In caso di problemi, nel caso di problemi tecnici rivolgersi sempre e solo al servizio assistenza del produttore, raggiungibile telefonicamente o per e-mail 7/24h al 335-1022019 / info@ducatihome.it
- Non effettuare operazioni non previste su questo manuale né effettuare o far effettuare operazioni di riparazione da personale non espressamente autorizzato.
- Togliere sempre l'alimentazione durante le eventuali operazioni di pulizia /manutenzione

PERSIANE a 2 BATTENTI

Misure limite e schemi di installazione

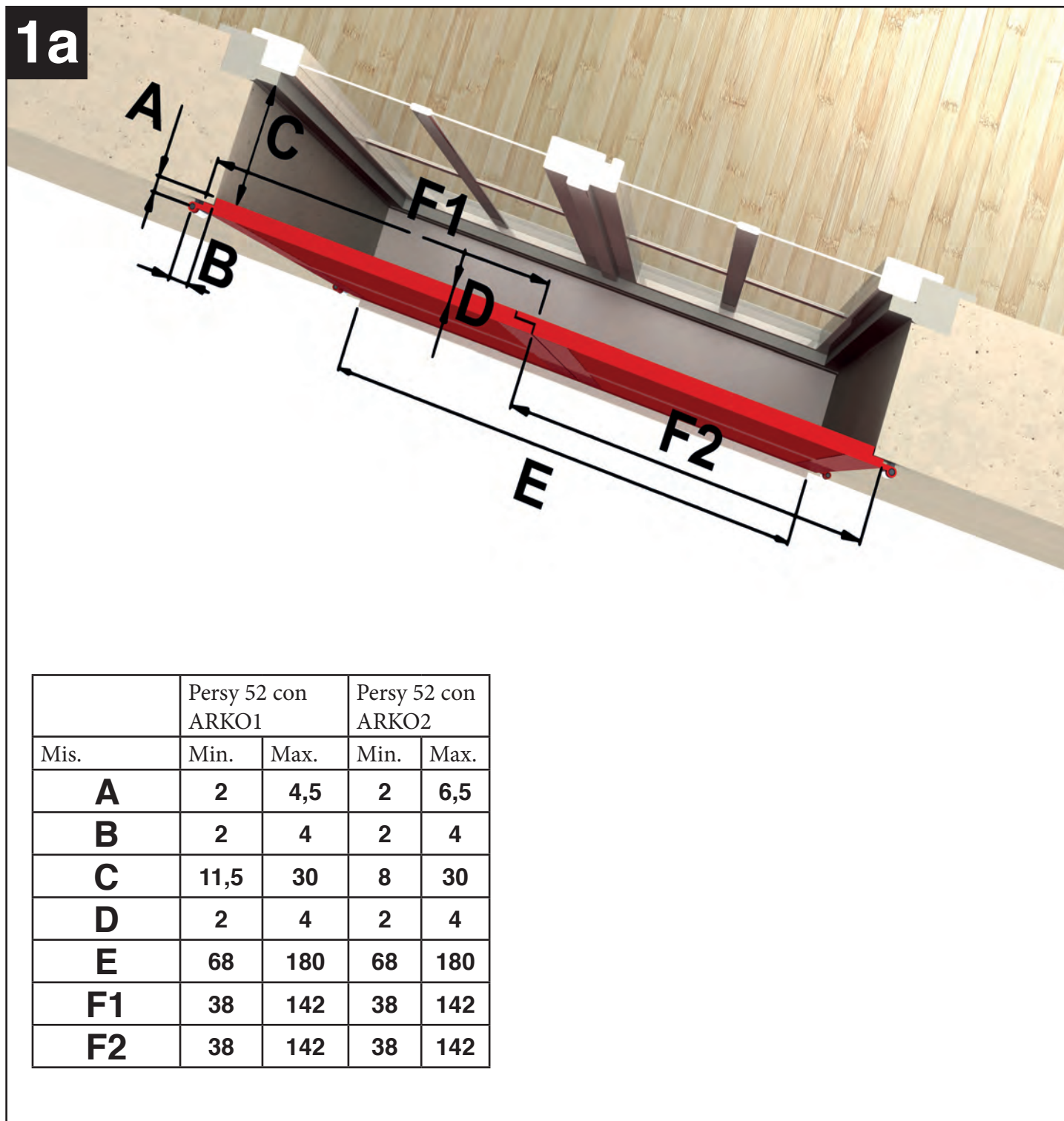

2a

APRIPERSIANA PERSY 52 per imposte a 2 battenti

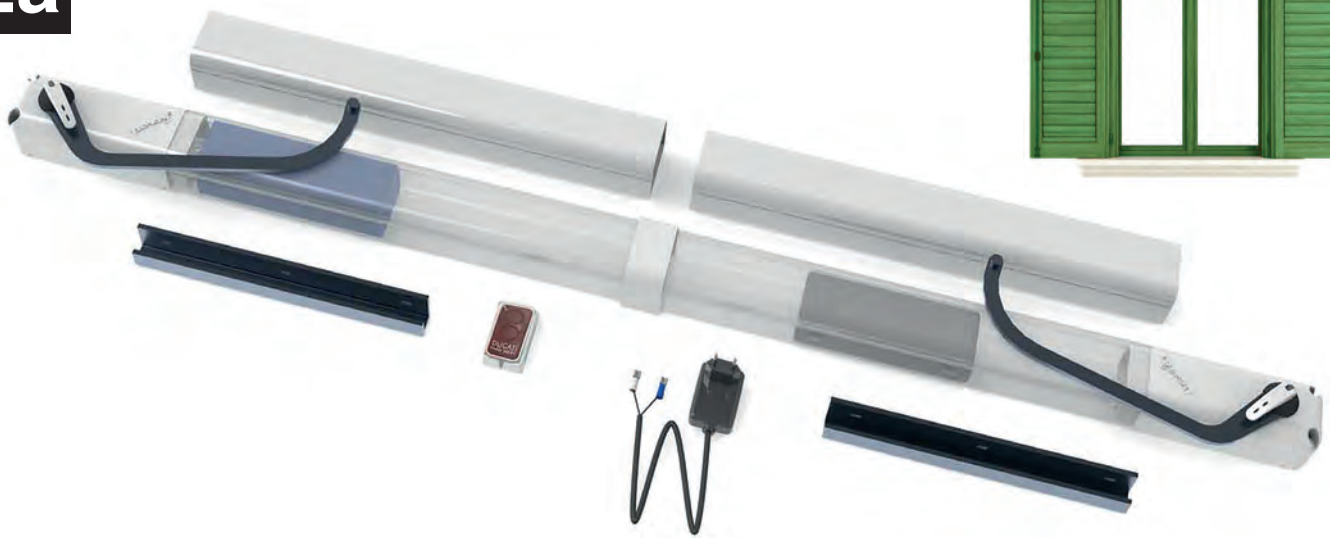
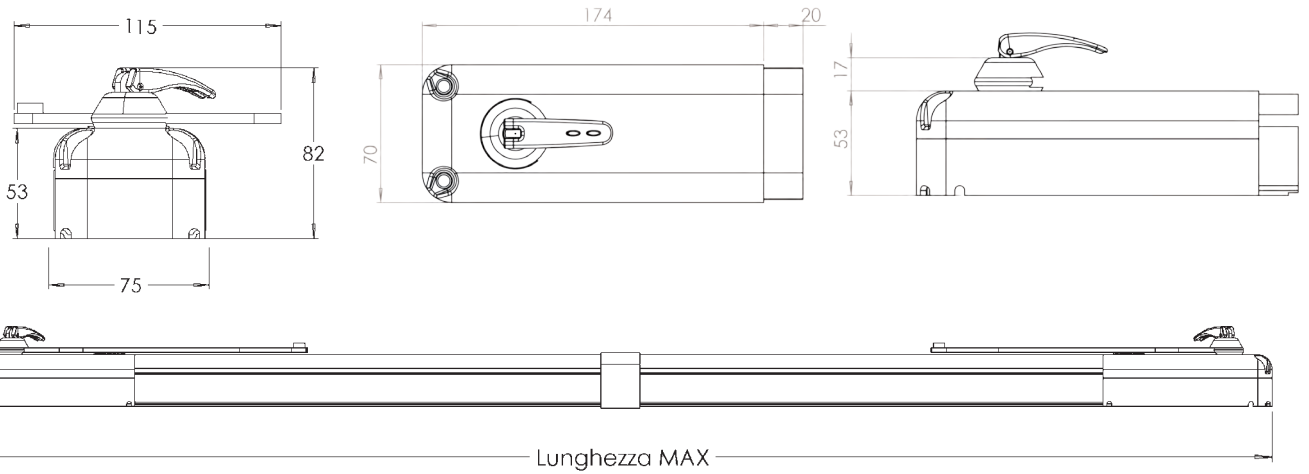
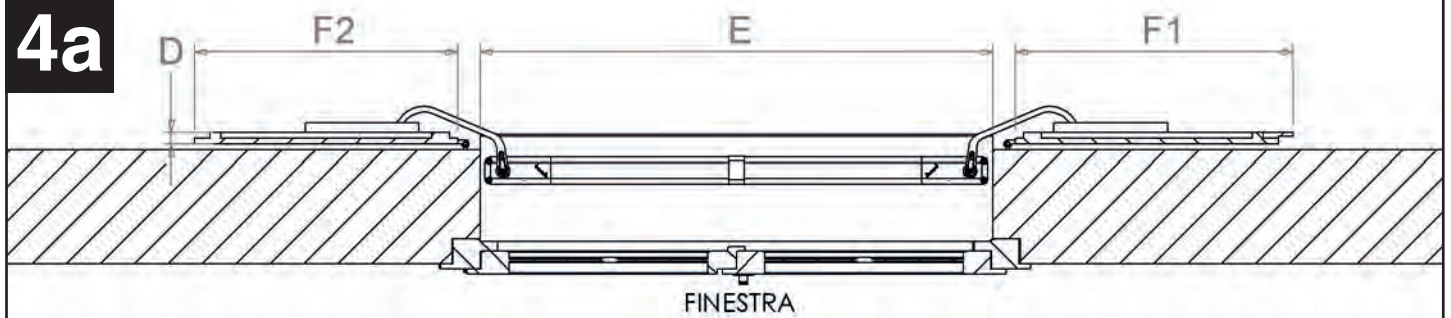
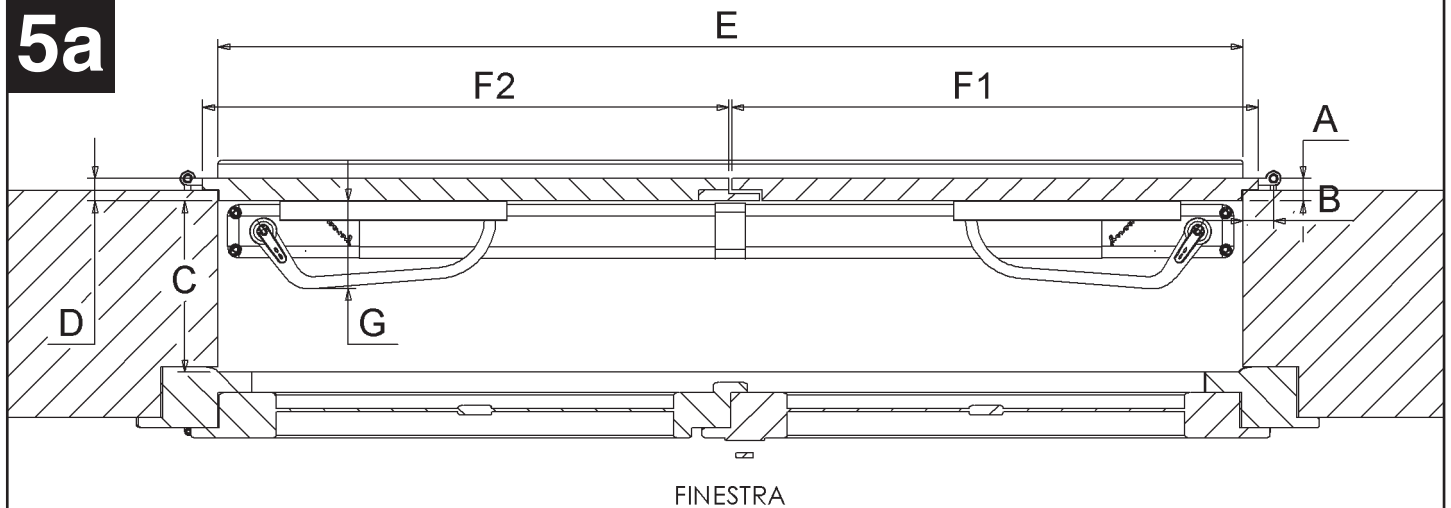
**3a****4a****5a**

PERSIANE a 1 BATTENTE

Misure limite e schemi di installazione

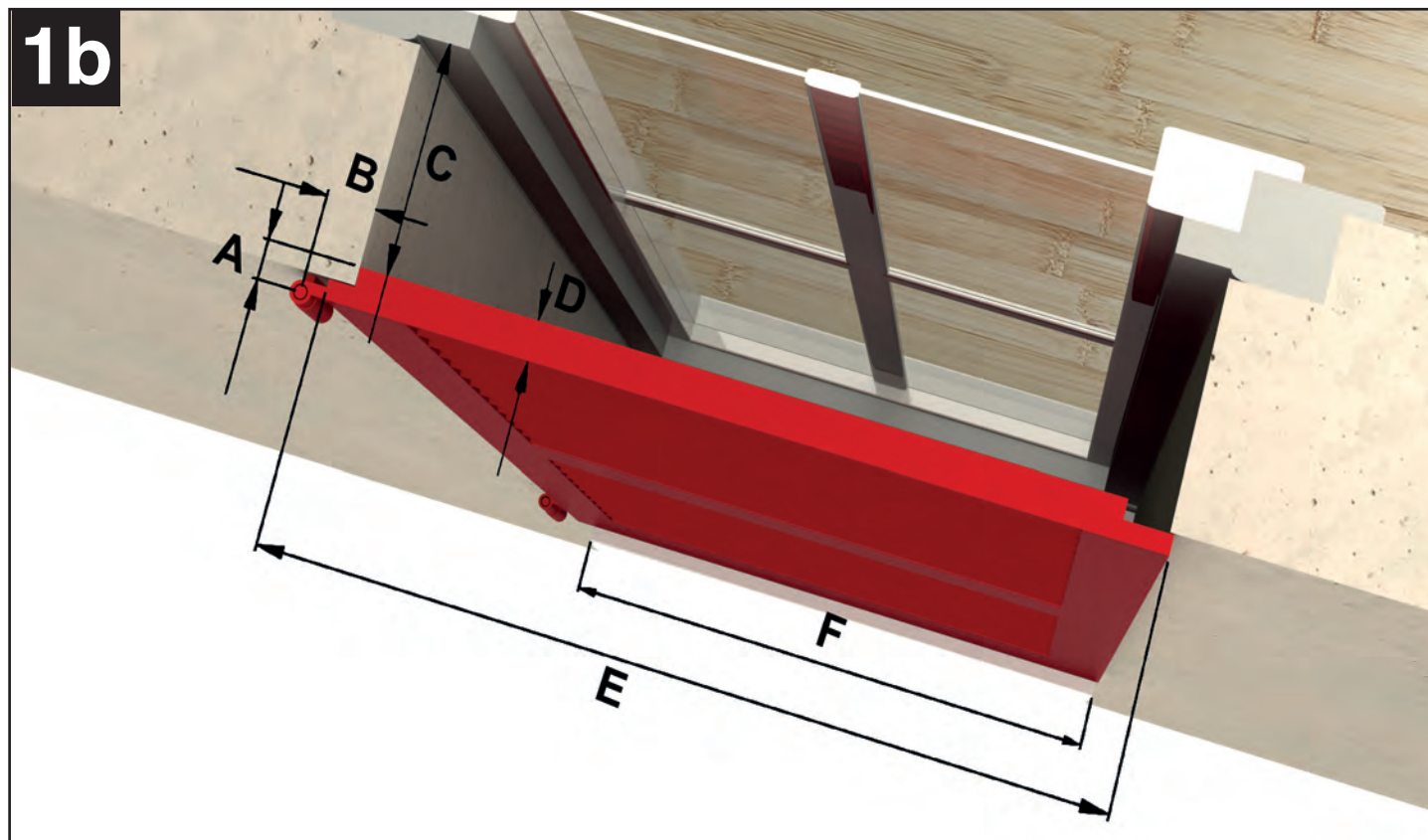

1b







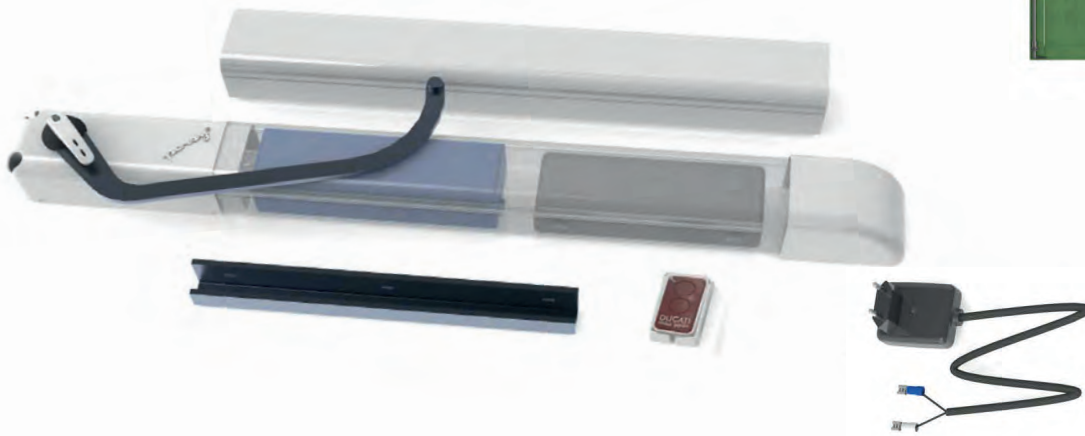
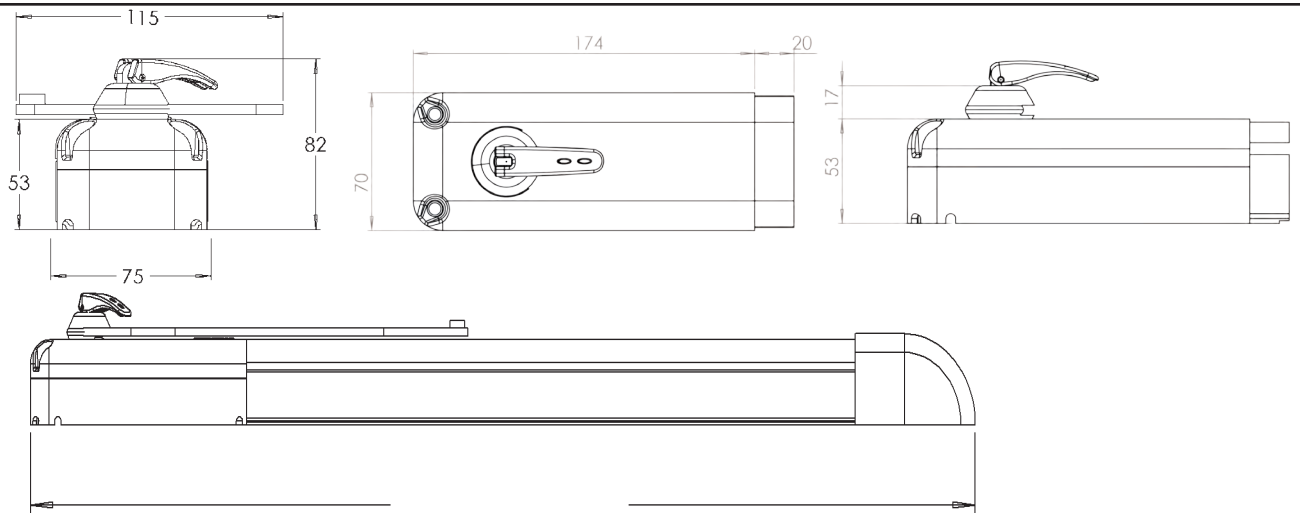
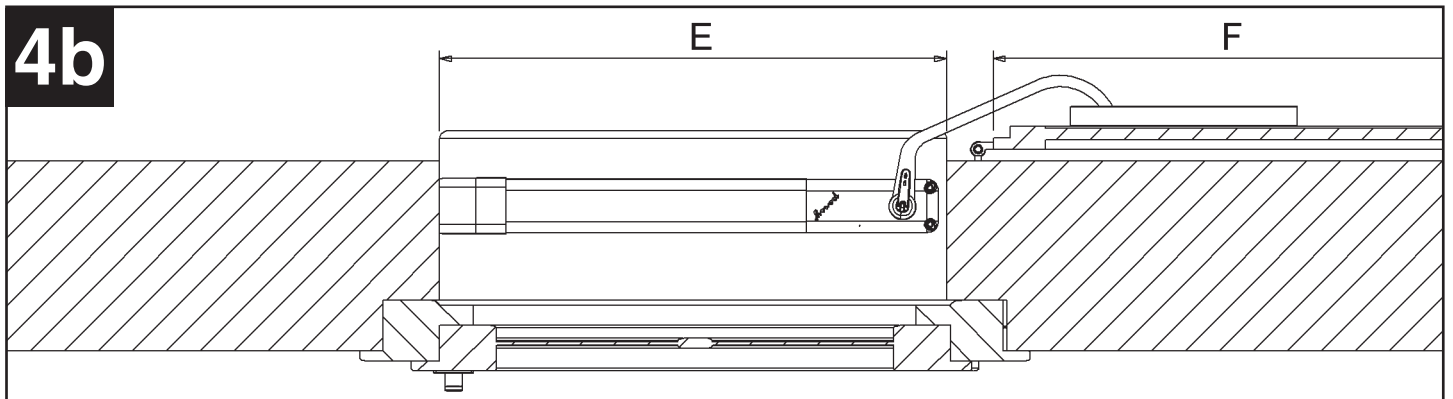
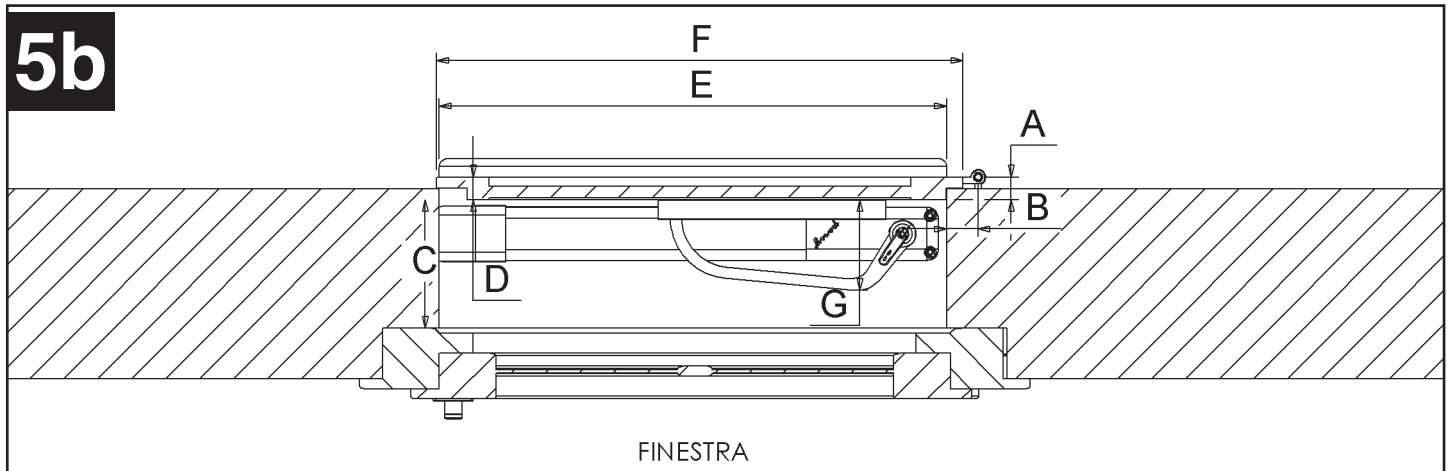

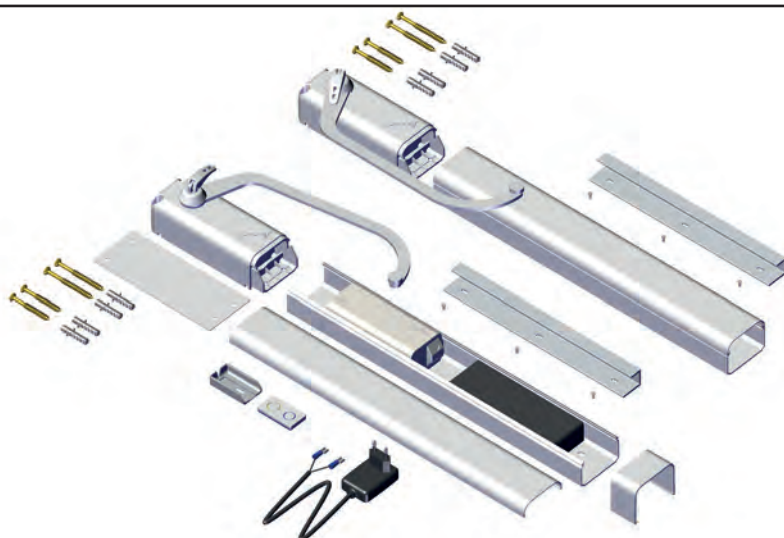

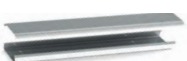

Mis.	Persy 52 MONO con ARKO1		Persy 52 MONO con ARKO2	
	Min.	Max.	Min.	Max.
A	2	4,5	2	6,5
B	2	4	2	4
C	11,5	30	8	30
D	2	4	2	4
E/F	38	142	38	142

2b

APRIPERSIANA PERSY 52 MONO per imposte a 1 battente

**3b****4b****5b**



CONTENUTO DEL KIT		
	PERSY 52	PERSY 52 MONO
	2 x Motoriduttori 12V in scocca di alluminio pressofuso verniciata bianco con cavi di collegamento alla scheda elettronica	2 x Motoriduttori 12V in scocca di alluminio pressofuso verniciata bianco con cavi di collegamento alla scheda elettronica
	2 x bracci curvi modello ARKO1	1 x braccio curvo modello ARKO1
	2 guide da applicare alle persiane	2 guide da applicare alle persiane
	1 x centralina di controllo in contenitore plastico con scheda elettronica PRS70, radiorecettore integrato	1 x centralina di controllo in contenitore plastico con scheda elettronica PRS70 radiorecettore integrato
	1 canalina lunghezza 60cm colore bianco composta da base+ coperchio	1 canalina lunghezza 60cm colore bianco composta da base+ coperchio
	1 canalina lunghezza 40cm colore bianco composta da base+ coperchio	1 canalina lunghezza 40cm colore bianco composta da base+ coperchio
	1 accessorio di raccordo per canaline	1 terminale curvo per canalina
	1 batteria al piombo 2,2A 12V	1 batteria al piombo 2,2A 12V
	1 alimentatore per batteria con spina elettrica per ricarica della batteria o utilizzo a mezzo alimentazione da rete 230V	1 alimentatore per batteria con spina elettrica per ricarica della batteria o utilizzo a mezzo alimentazione da rete 230V
	1 radiocomando ducati rolling code	1 radiocomando ducati rolling code
	1 supporto a muro per radiocomando Ducati Rolling code con vite e tassello di fissaggio	1 supporto a muro per radiocomando Ducati Rolling code con vite e tassello di fissaggio
	1 maschera in carta da utilizzare per identificare i fori di fissaggio dei motoriduttori	1 maschera in carta da utilizzare per identificare i fori di fissaggio dei motoriduttori
	8 Tasselli ad espansione diametro 8 per viti fissaggio motoriduttori	4 Tasselli diametro 8 per viti fissaggio motoriduttori
	4 viti per fissaggio posteriore dei motoriduttori	2 viti per fissaggio posteriore del motoriduttori
	4 viti per fissaggio anteriore dei motoriduttori	4 viti per fissaggio anteriore dei motoriduttori
	2 tasselli diametro esterno 6mm con relative viti per fissaggio canaline	2 tasselli diametro esterno 6mm con relative viti per fissaggio canaline
	6 viti da legno 4,5 x 35mm per fissaggio guida alla persiana (per persiane in alluminio le viti non sono fornite)	6 viti per fissaggio guida alla persiana (utilizzabili solo su persiane in legno, per persiane in alluminio le viti non sono fornite)



Esempio di persy montato su persiana a 2 battenti:

la motorizzazione può essere installata sia su avanzale che su architrave a scelta del cliente



Esempio di persy montato su persiana a 1 battente:

la motorizzazione può essere installata sia su avanzale che su architrave a scelta del cliente



Il motoriduttore viene fornito con braccio curvo standard modello ARKO1 pre-montato con il gruppo-leva di sblocco.

E' sempre possibile smontare il gruppo estraendo l'apposita spina in modo da poter eventualmente sostituire il braccio curvo con un modello diverso ove la struttura lo richieda.



Ove si rendesse necessario smontare il gruppo Leva di sblocco-braccio curvo procedere come segue:

- estrarre la spina
- sollevare la leva di sblocco
- sfilare il cappuccio di copertura
- svitare il dado
- estrarre il braccio curvo.

Attenzione, mantenendo alzato il perno di sblocco il sistema rimane bloccato, abbassando il perno di sblocco il sistema è sbloccato e permette la rotazione/movimentazione manuale

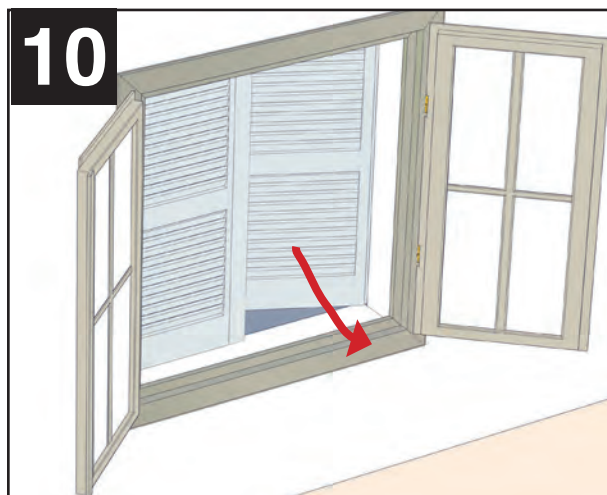

Per procedere all'installazione chiudere le persiane

I / il motoriduttore va installato lateralmente. In caso di persiana monoanta, il motoriduttore va installato sul lato corrispondente al cardine della persiana.

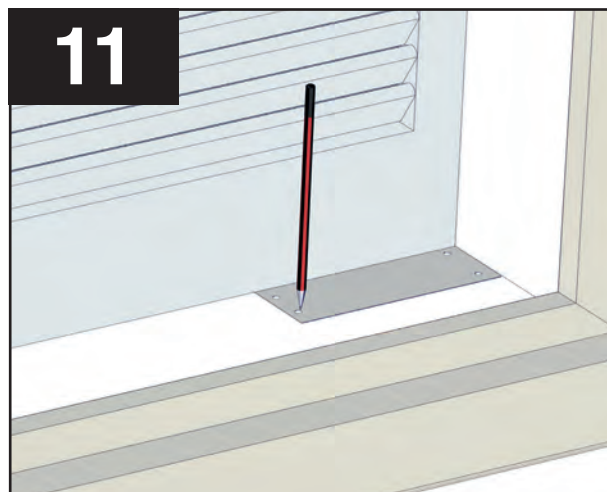

Ritagliare la maschera fornita e posizionarla a filo del muro laterale e a filo della persiana chiusa. fare attenzione a posizionarla il lato esterno della maschera correttamente verso il muro laterale esterno (i fori sono asimmetrici)

Attenzione: nel caso la persiana abbia un proprio telaio che ingombri la luce dell'architrave/davanzale ce, allineare la maschera alla cornice e non al muro laterale,

Segnare con una matita la posizione dei 4 fori di fissaggio per ogni motoriduttore

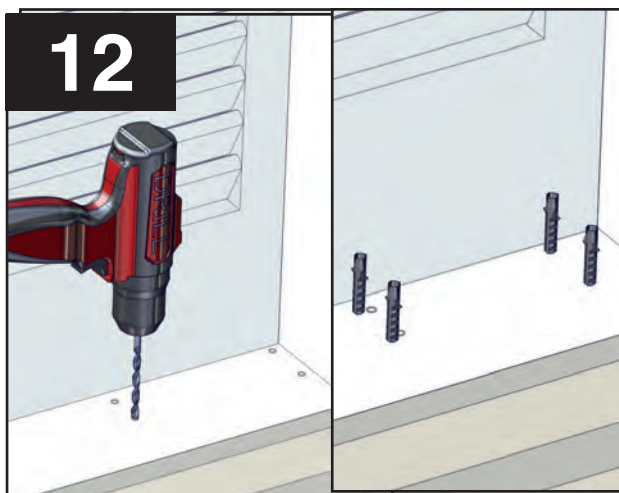

Effettuare dei fori in corrispondenza dei punti di fissaggio per alloggiare tasselli da 8mm.

Attenzione: verificare la solidità dell'architrave prima di procedere. In caso di architrave non adatto al sostegno della motorizzazione sarà necessario effettuare opere di rinforzo o utilizzare tasselli adatti al tipo della struttura.

Inserir ei tasselli nei fori

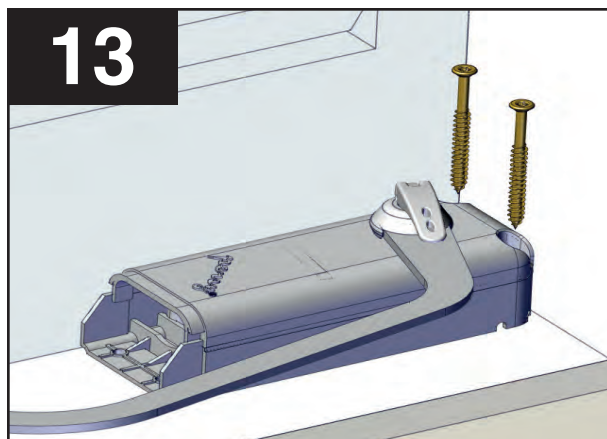

Fissare ogni motoriduttore mediante le 2 apposite viti parzialmente filettate nei fori posteriori.

Non procedere ancora con il fissaggio anteriore del motoriduttore.

Per persiane a 2 ante fissare provvisoriamente anche il secondo motoriduttore, senza stringere ancora le viti.

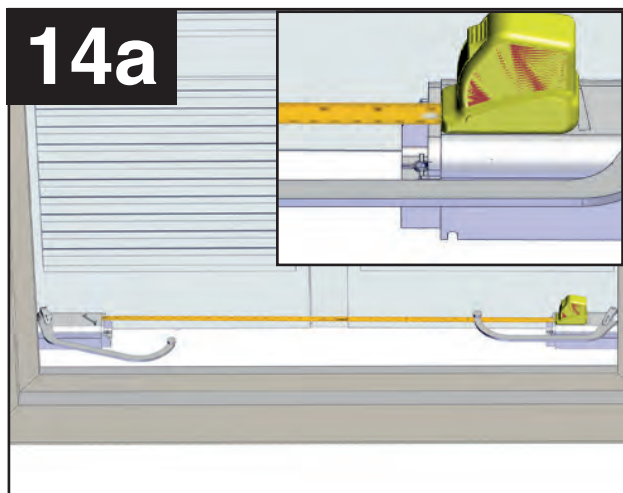

Una volta fissato anche il secondo motoriduttore (persiane a 2 battenti) misurare con precisione la distanza tra i due motoriduttori.

Attenzione: la misura va presa in corrispondenza della linea di taglio ove andrà alloggiata la canalina

Attenzione: nel caso di installazione con accessorio supplementare PERSY LOCK (elettroserratura) sarà necessario tenerne conto per calcolare la misura di taglio dell'acanalina.

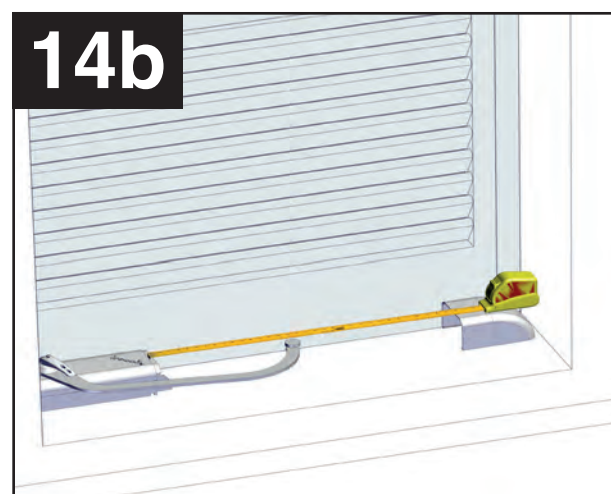

Per le persiane a 1 battente:

appoggiare il terminale curvo in corrispondenza del muro latere sul lato opposto al motoriduttore.

Misurare con precisione la distanza tra motoriduttore e terminale

Attenzione: la misura va presa, sul motoriduttore a partire dalla linea di taglio ove andrà alloggiata la canalina e dal lato del terminale tenendo conto che la canalina dovrà inserirsi per almeno 3-4 cm al di sotto del terminale curvo.

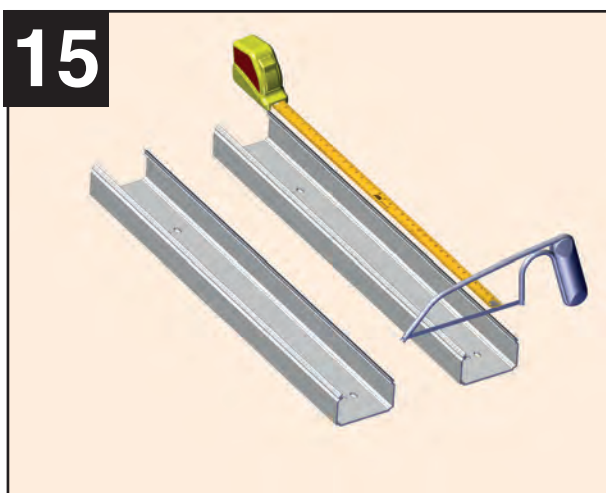

Tenendo conto della misura rilevata tagliare la canalina fornita a misura.

Attenzione: nel kit vengono forniti due spezzoni di canalina: tener conto che il primo di 60cm di lunghezza e il secondo di 40 cm di lunghezza.

A seconda della luce dell'architrave/davanzale potrebbe essere dunque sufficiente utilizzare un solo spezzone di canalina

Su richiesta è altresì disponibile canalina in metratura su misura da richiedere al produttore.

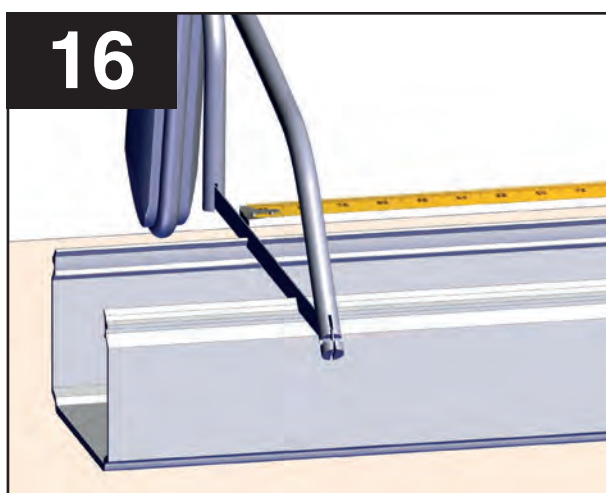

Fare attenzione a tagliare in modo regolare e preciso la canalina tenendo un angolo di taglio di 90° in modo da garantire un buon risultato estetico nell'accoppiamento tra canalina e motoriduttore.

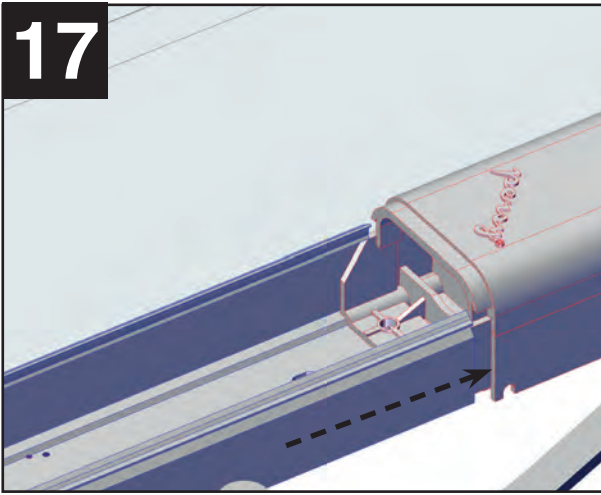
17

Infilare la canalina tagliata a misura sotto la parte anteriore del motoriduttore,

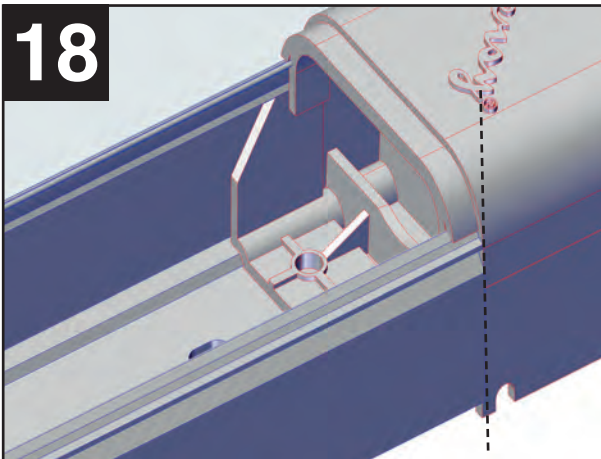
18

Far combaciare la linea di taglio all'apposito invito sul motoriduttore stesso.

Per persiane a 2 battenti procedere allo stesso modo anche per il secondo motoriduttore.

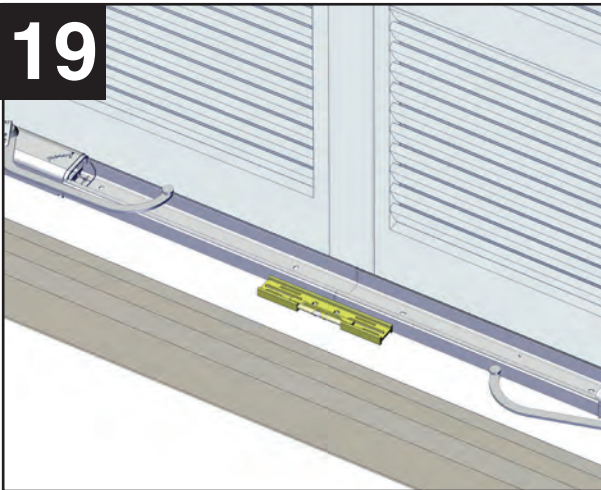
19

Controllare che le guide siano ben allineate

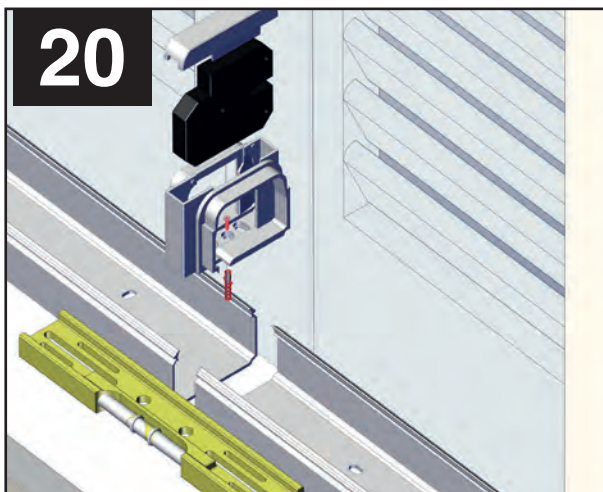

Nel caso si utilizzi di elettroserratura Persy-lock prima di procedere, verificare la posizione di fissaggio del dispositivo in modo che esso si trovi in corrispondenza del lato esterno dell'apertiera che va in battuta sull'altra (anta che si apre per prima). Identificata la posizione del Persy Lock, effettuare i fori di fissaggio dello stesso, poi verificare che le guide siano tagliate a misura tenendo conto che esse vanno infilate al di sotto delle "lingue" laterali del Persy lock.c

Il PERSY LOCK va anch'esso fissato all'architrave/davanzale mediante apposite viti/tasselli forniti

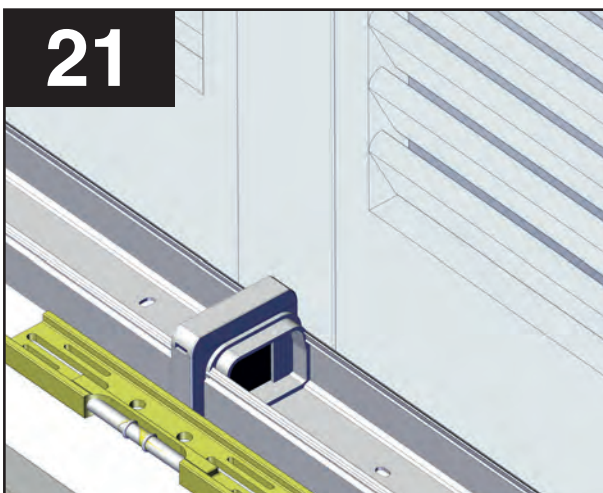

Infilare le guide al di sotto del PERSY -LOCK,

Controllare che le guide siano correttamente allineate

Fissare il Persy lock mediante le apposite viti.



Nel caso di persiana monoanta e utilizzo del PERSY LOCK si tenga presente che è sempre necessario utilizzare uno spezzone di canalina di lunghezza minima 5 cm anche sul lato esterno del Persy-lock in modo da poter utilizzare il terminale curvo.

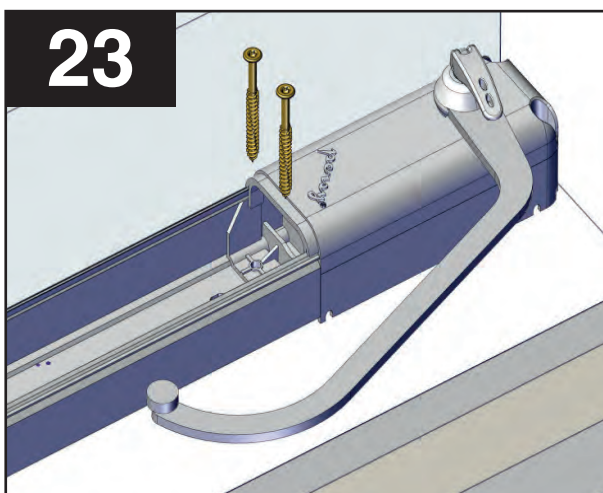

Una volta posizionate correttamente le canaline, fissare definitivamente ogni motoriduttore con le viti di fissaggio anteriore (utilizzare le viti completamente filettate).



Sblocco:
La leva di sblocco è posta su ogni motoriduttore.

con la leva abbassata il sistema è bloccato per permettere la trazione motorizzata

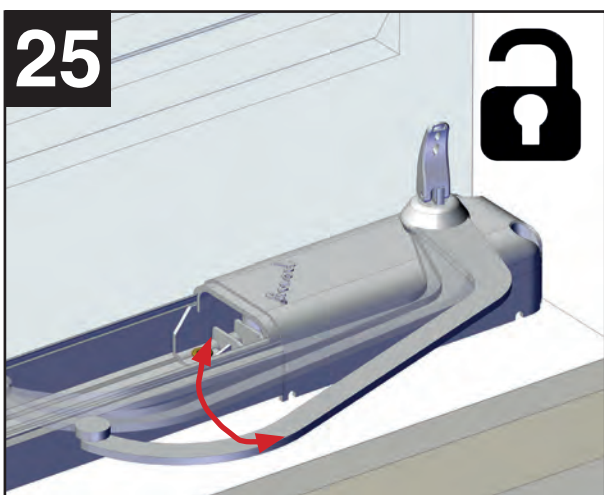

Alzando la leva in posizione verticale si sblocca il sistema di traino e il braccio curvo può essere ruotato manualmente
Questo dispositivo permette sempre di poter movimentare l'anta della persiana manualmente in caso di necessità.



Sbloccare il braccio , aprendo parzialmente la persiana inserire il cuscinetto a sfera all'interno dell'alloggio della guida che andrà montata sulla persiana.



Assicurarsi che il cuscinetto scorra liberamente all'interno della guida

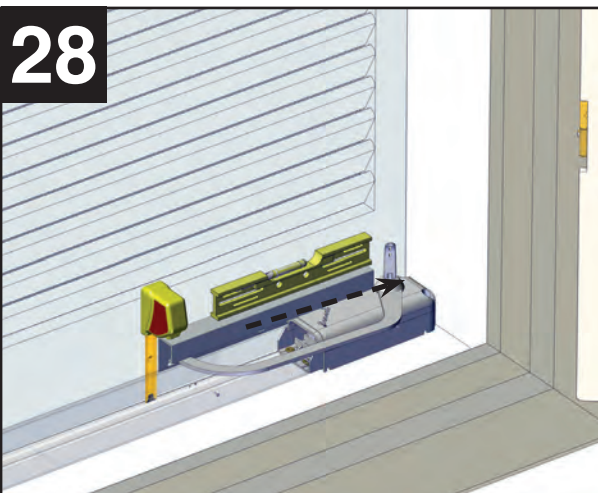

28

Assicurarsi che la guida sia in linea con la persiana e che il cuscinetto scorra liberamente al suo interno senza punti di maggiore attrito



29

Fissare ogni guida alla sua persiana

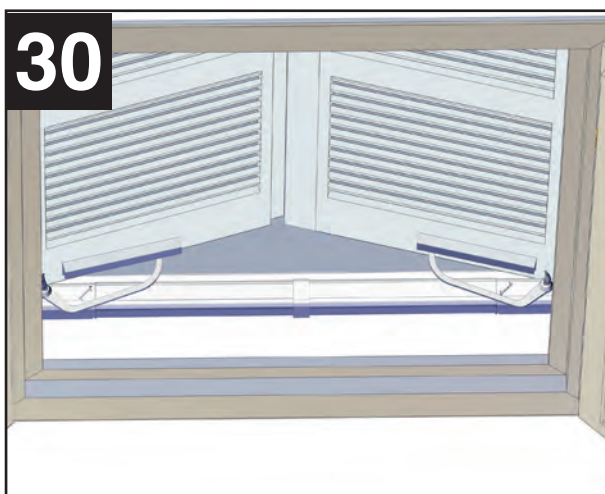

30

Terminata l'installazione meccanica, sbloccare i motoriduttori, aprire e chiudere manualmente le persiane per verificare il corretto montaggio: le ante devono aprirsi e chiudersi liberamente e senza sforzo.

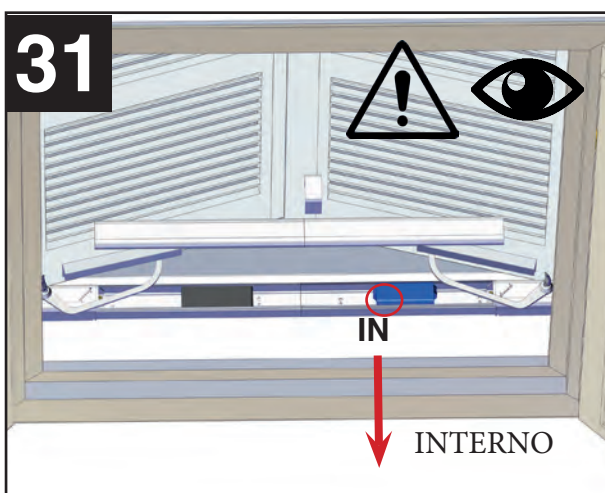

31

Posizionare il contenitore dell'apparecchiatura elettronica all'interno della canalina rispettando il senso di inserimento:

La scritta IN sul coperchio deve essere rivolto all'interno dell'abitazione.



Assicurarsi di tener posizionata la scheda elettronica nel senso corretto:

La scritta IN che si trova indicato sia sul coperchio del contenitore della centrale, sia sul circuito stampato della scheda elettronica (in basso a sinistra) va sempre rivolta verso l'interno dell'abitazione.

Questo è di fondamentale importanza!

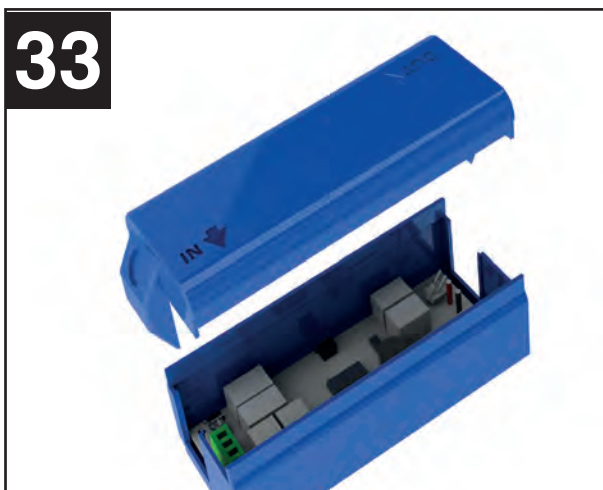

A seconda che il fissaggio sia eseguito su architrave o davanzale, forare, sul coperchio del contenitore della centralina gli appositi inviti da perforare per il passaggio cavi. Attenzione forare gli inviti posti verso il basso in modo da evitare infiltrazioni d'acqua.

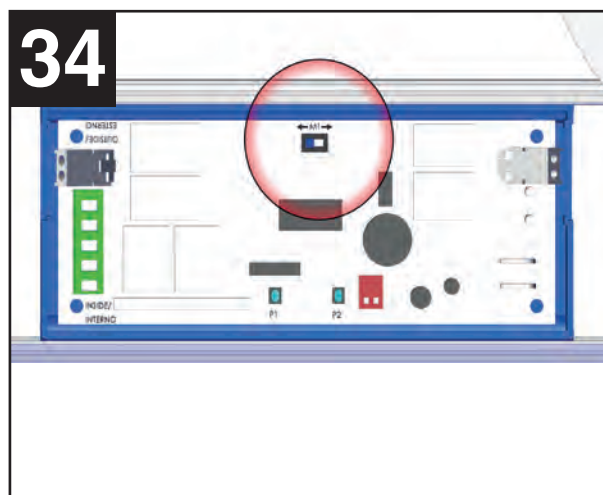

Sulla scheda elettronica l'interruttore M1 determina la scelta di quale anta deve aprirsi per prima.

Basterà spostare l'interruttore M1 in direzione del motoriduttore che movimenta l'anta che si deve aprire per prima.

In tal modo viene regolato correttamente lo sfasamento tra le ante.

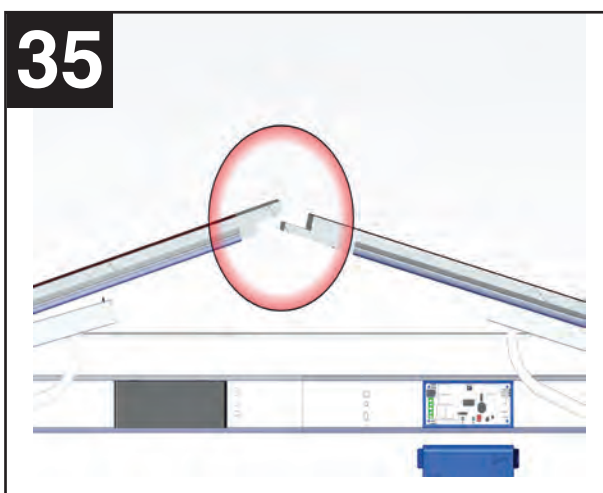

Nel caso per esempio che, vista dall'interno dell'abitazione, sia l'anta di sinistra ad aprirsi per prima, l'interruttore M1 va posizionato verso sinistra e viceversa.

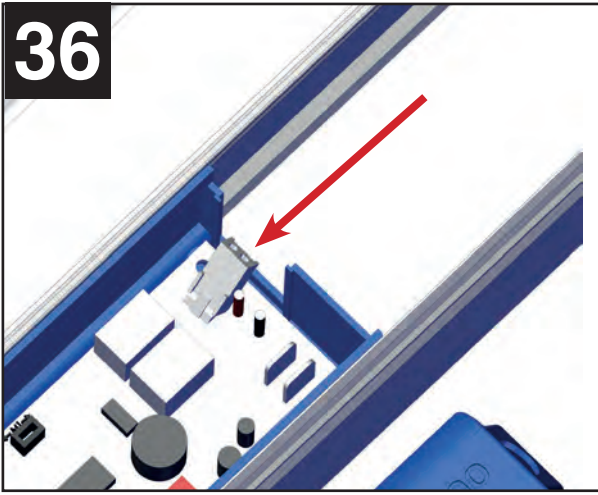
36

collegare i cavi motore con appositi connettori facendo passare i cavi, uno per volta dalle fessure predisposte sul coperchio del contenitore.

Attenzione: rispettare la polarità di inserimento dei connettori

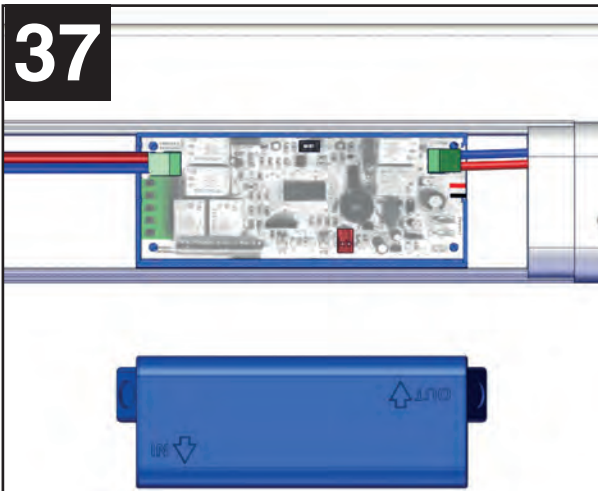
37

collegare i cavi motore con appositi connettori facendo passare i cavi, uno per volta dalle fessure predisposte sul coperchio del contenitore.

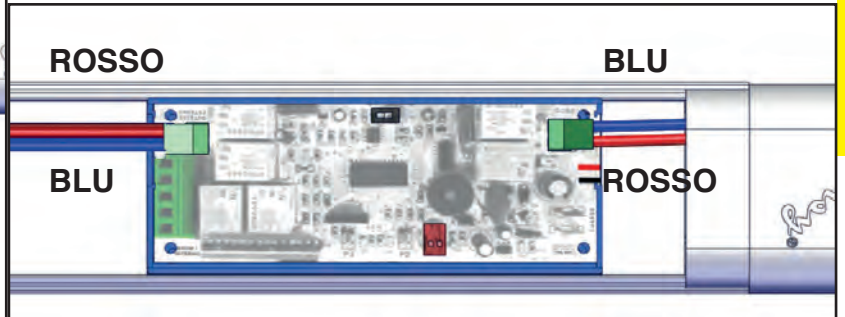
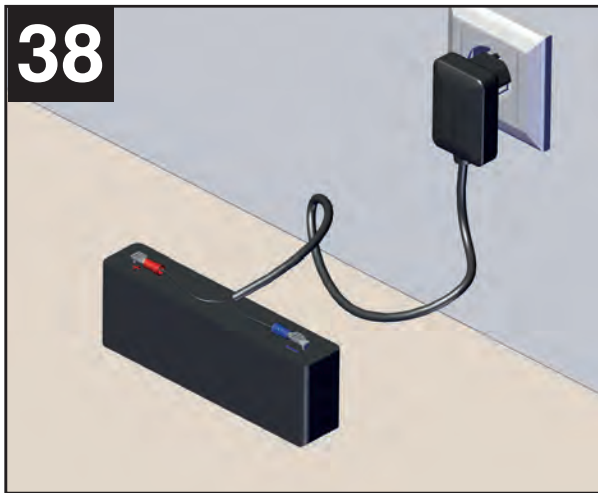
**38**

Assicurarsi di aver caricato a pieno la batteria mediante il suo alimentatore per almeno una notte.

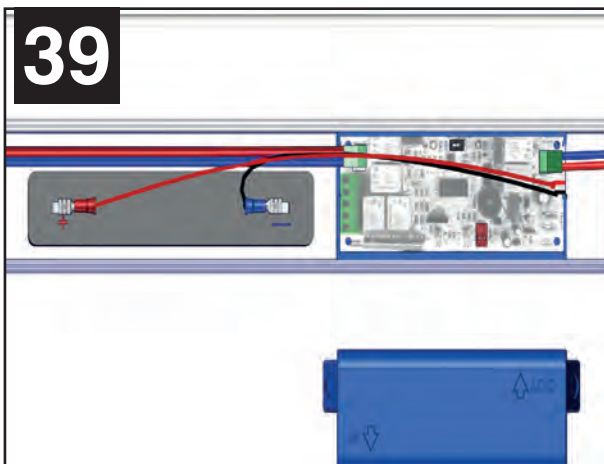
39

Collegare la batteria rispettando la polarità

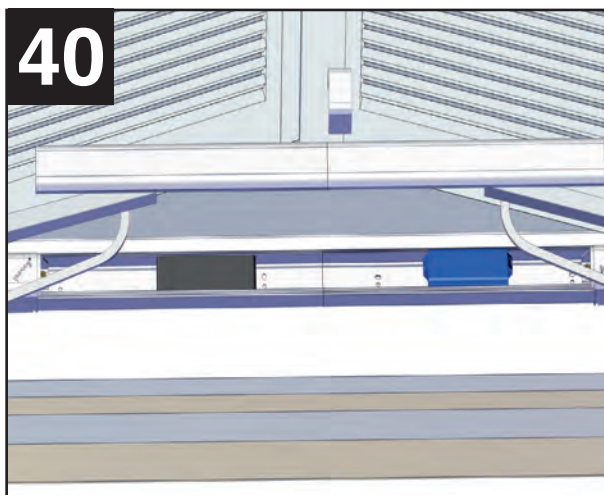

la batteria va alloggiata all'interno della canalina

Una volta collegati i cavi disporre la batteria orizzontalmente.

Coprire la guida con il suo coperchio facendo pressione ai lati.



Il radiocomando fornito è già stato memorizzato nella scheda elettronica.

Posizionare le ante a 45°.

Bloccare i motori abbassando la leva di sblocco

Premere il pulsante in alto del radiocomando per comandare la prima manovra.

la modalità di funzionamento è passo passo cioè:
Un impulso apre; un impulso ferma, un impulso chiude

Caratteristiche e funzionamento dell'apri-persiana:

ATTENZIONE: per un corretto impiego è assolutamente necessario che le ante si muovano liberamente e senza ostacoli/attriti sui propri cardini e che siano ben bilanciate con i cardini ben lubrificati. Eliminare/disattivare qualsiasi sistema di blocco manuale che possa impedire il movimento automatico delle persiane

I motori possono essere comandati da radiocomandi con codifica Ducati Rolling code, o da comando filato (pulsanti, interruttori).

Aggiungendo specifici dispositivi (Modulo GSM o modulo WI-fi) aggiuntivi è possibile comandare la motorizzazione anche mediante chiamata telefonica o comando da Smartphone su rete Wi-fi-internet).

Per tali dispositivi è necessario prevedere l'alimentazione da rete elettrica 230V.

All'attivazione i motori eseguono la manovra e arrestano il movimento per rilevamento amperometrico, una volta raggiunta la fine della corsa utile.

In caso di ostacolo durante la manovra i motori si fermano grazie al sistema di sicurezza con rilevamento amperometrico in conformità con la vigente normativa europea.

SCHEDA ELETTRONICA PR70

Assorbimento in stand-by: 0,0002A

Alimentazione scheda 12V cc

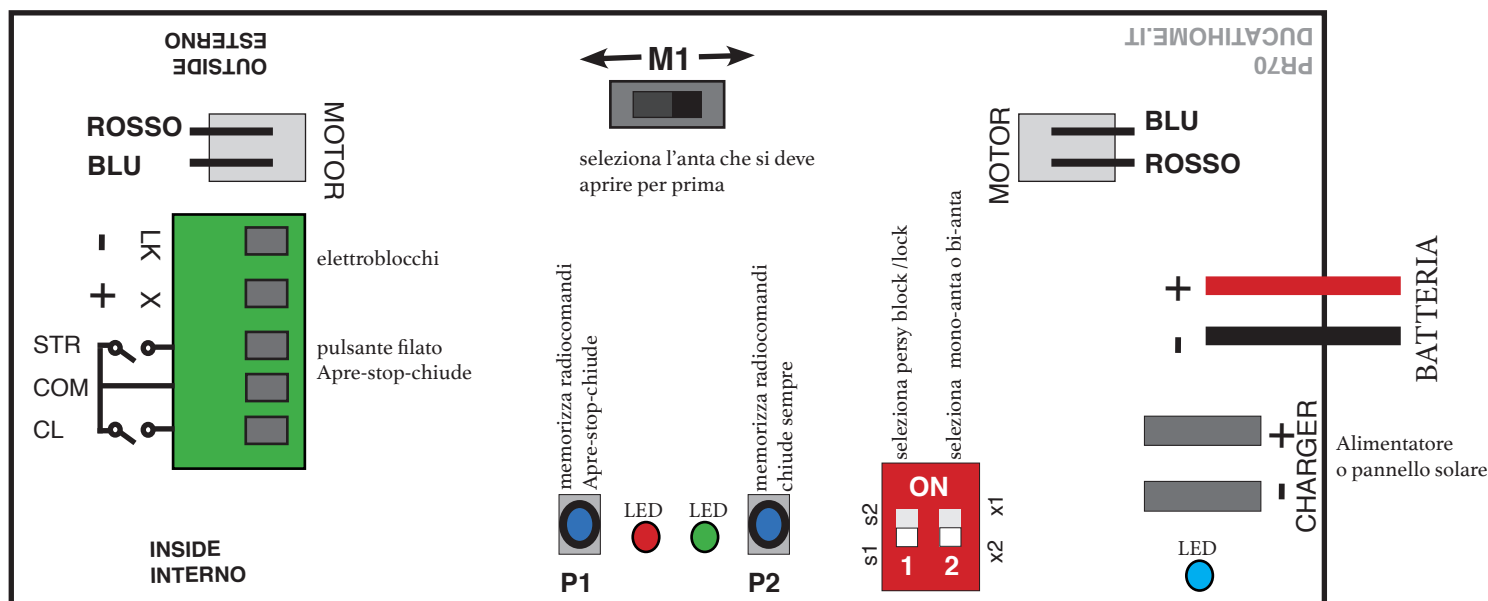

COLLEGAMENTI

Attenzione: sul circuito è inserita la serigrafia che indica quale lato deve essere rivolto verso l'interno (e rispettivamente, verso l'esterno) dell'abitazione. E' di fondamentale importanza, per il corretto funzionamento della motorizzazione, che la scheda sia correttamente posizionata.

MOTOR = connettori per collegamento cavi motore: il connettore va inserito correttamente in modo che venga rispettata la polarità indicata

M1 = interruttore a switch per selezionare l'anta corrispondente al motore M1 = **anta che si apre per prima**. Mantenendo la scheda con lato "INSIDE-INTERNO" sempre rivolto verso l'interno dell'abitazione, spostare l'interruttore M1 in direzione dell'anta che si apre per prima. In caso di motorizzazione per persiana monoanta, collegare un solo motore, che sarà sempre M1, quindi spostare l'interruttore M1 in direzione del lato del motore collegato. Posizionare l'interruttore a switch n° 2 su posizione ON (in alto) in posizione X1

INTERRUTTORI ROSSI A SWITCH n°1 e n°2

Interruttore n° 1: In posizione ON (verso l'alto su s2) seleziona utilizzo di elettro-serratura PERSY LOCK
In posizione OFF (verso il basso su s1) seleziona utilizzo di elettro-blocco PERSY BLOCK

Interruttore n° 2: In posizione ON (verso l'alto su x1) seleziona **utilizzo su persiana a 2 ante**
In posizione OFF (verso il basso su x2) seleziona utilizzo su **persiana a 1 anta**

CAVI ROSSO e NERO: con terminali faston 6,3mm, collegare alla batteria in dotazione.
Rispettare la polarità + /rosso = positivo; -/ negativo = nero.

CONNETTORI "CHARGER":

ALIMENTAZIONE DA RETE 230V - Collegare all'alimentatore in dotazione nel caso si desideri alimentare la motorizzazione da rete 230V
Attenzione: mantenere sempre collegata la batteria tempone anche nel caso di alimentazione da rete 230V.

ALIMENTAZIONE DA PANNELLO SOLARE -Collegare al pannello solare nel caso si desideri alimentare la motorizzazione da pannello solare per l'auto-ricarica della batteria ed un utilizzo 100% autonomo.
Rispettare la polarità + /rosso = positivo; -/ negativo = nero.

RICARICARE LA BATTERIA - In caso di utilizzo con alimentazione della sola batteria, senza allaccio alla rete 230V nè collegamento al pannello solare, si dovrà ricaricare la batteria una volta che essa è scarica. Per fare ciò è possibile procedere in due modi:

a) scollegare la batteria dalla scheda, toglierla dal profilato, utilizzare l'alimentazione in dotazione per ricaricarla direttamente da una presa elettrica collegando i connettori dell'alimentatore ai connettori della batteria. Rispettare la polarità + /rosso = positivo; -/ negativo = nero.

b) In alternativa, è possibile ricaricare la batteria lasciandola inserita nel binario e collegata alla scheda PR70, collegando i cavi con terminali faston dell'alimentatore ai terminali "CHARGER" e inserendo la spina in una presa elettrica. Mantenere collegato per circa 5 ore per ottenere la ricarica completa della batteria da 2,2 A. Rispettare la polarità + /rosso = positivo; -/ negativo = nero.

MORSETTI

LK= positivo (rosso) contatto elettroserratura PERSY-LOCK / elettrochiavistello PERSY-BLOCK

X = negativo (nero) contatto elettroserratura PERSY-LOCK / elettrochiavistello PERSY-BLOCK

STR / COM = contatto NO (normalmente aperto) per ciclo comando "passo passo" (apre-stop-chiude) da comando filato

COM = comune

CL/ COM = contatto NO (normalmente aperto) per ciclo comando "Chiusura" da comando filato

PULSANTI

P1: tasto per la memorizzazione dei radiocomandi per il ciclo di comando "PASSO PASSO" = un impulso apre, un impulso durante la manovra, ferma, un ulteriore impulso chiude.

P2: tasto per la memorizzazione dei radiocomandi per il comando "CHIUSURA" = un impulso dato su tale canale provocherà sempre e solo la chiusura delle persiane partendo da qualsiasi posizione esse si trovino (persiana socchiusa o persiana aperta). durante la manovra non verranno accettati ulteriori comandi fino alla chiusura delle persiane.

Attenzione: la capacità di memoria totale è di 40 posizioni .

Programmazione/ Memorizzazione dei radiocomandi

NOTA: Radiocomandi radio rolling code DUCATI

I modelli 6203 rol, 6203P, 6204, 6202 e 6208 sono radiocomandi con codifica radio DUCATI rolling code tutti compatibili con qualsiasi modello di motorizzazione DUCATI.

Con oltre 3 miliardi di combinazioni a codice variabile assicurano la massima protezione da interferenze radio.

Ogni tasto del radiocomando è programmato in fabbrica con un codice radio unico corrispondente a un canale di trasmissione.

Ogni tasto può essere utilizzato per comandare una diversa automazione DUCATI o una diversa funzione della motorizzazione.

Con l'aggiunta di un radio ricevitore esterno DUCATI rolling code (ref. RIXY 6040 o RIXI 6043 con display) è possibile comandare anche automazioni di altre marche con gli stessi radiocomandi Ducati.

E' possibile utilizzare più radiocomandi per comandare una singola motorizzazione ed è anche possibile utilizzare un solo radiocomando per comandare più motorizzazioni contemporaneamente.

Memorizzare il codice di trasmissione nella scheda elettronica per il ciclo di comando "PASSO PASSO" (APRE-STOP-CHIUDE)

Ad ante chiuse e ferme

- 1) sulla scheda elettronica premere il tasto **P1** il LED rosso si accende di luce fissa
- 2) Rilasciare il tasto **P1**
- 3) Entro 8 secondi e a led rosso acceso, premere e tener premuto alcuni secondi il tasto de radiocomando che si vuole utilizzare. Il LED rosso della scheda elettronica lampeggia e la scheda emette un BIP per confermare l'avveuta memorizzazione.
- 4) attendere che sulla scheda il LED si spenga.
- 5) Premere il tasto del telecomando che è appena stat memorizzato per comandare l'apertura delle persiane.



Al primo impulso le ante si apriranno.

Con un impulso durante il ciclo di manovra si fermeranno le ante.

con un ulteriore impulso si comanderà la chiusura delle persiane.

Memorizzare il codice di trasmissione nella scheda elettronica per il ciclo di comando "CHIUSURA TOTALE" (CHIUDE SEMPRE)

Ad ante chiuse e ferme

- 1) sulla scheda elettronica premere il tasto **P2** il LED verde si accende di luce fissa
- 2) Rilasciare il tasto **P1**
- 3) Entro 8 secondi e a led rosso acceso, premere e tener premuto alcuni secondi il tasto de radiocomando che si vuole utilizzare. Il LED rosso della scheda elettronica lampeggia e la scheda emette un BIP per confermare l'avveuta memorizzazione.
- 4) attendere che sulla scheda il LED si spenga.
- 5) Premere il tasto del telecomando che è appena stat memorizzato per comandare l'apertura delle persiane.

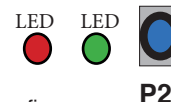

Ad un impulso del radiocomando la persiana, da qualsiasi posizione essa si trovi andrà in manovra di chiusura e durante la manovra, fino alla chiusura non verrà accettato nessun ulteriore comando inviato anche da altri radiocomandi.

E' possibile Utilizzare un unico tasto di un unico radiocomando e memorizzarlo su più apri-persiane, per poter comandare la simultanea chiusura di tutte le imposte con un unico comando.

Attenzione: E' naturalmente necessario utilizzare un tasto del radiocomando diverso da quello usato per il comando "passo-passo".

Cancellare la memoria della scheda elettronica (perdita totale della memoria di tutti i radiocomandi precedentemente memorizzati)

Nel caso in cui la memoria della scheda sia piena o in caso di perdita di un radiocomando è possibile cancellare i codici memorizzati.

Attenzione: con questa operazione si produrrà una perdita totale della memoria.

Dopo questa operazione sarà necessario memorizzare nuovamente nella scheda i radiocomandi in uso.

Ad ante chiuse e ferme

- Premere e mantenere premuto il tasto **P1** sulla scheda elettronica fino a quando il LED rosso lampeggia
- Rilasciare il tasto P1

Tutti i codici sono stati cancellati. Ripetere la procedura di memorizzazione dei radiocomandi per i radiocomandi rimasti in uso.

SEGNALAZIONI ACUSTICHE:

Segnalazione partenza movimento: da ante chiuse o aperte in posizione intermedia (socchiusa) alla partenza in apertura di avrà un doppio BIP (Bip-Bip)

All'arrivo in battuta (rilevamento amperometrico) sia in apertura che in chiusura si avrà un solo Bip

Funzionamento mediante comando da pulsanti/interruttori filati (collegamento facoltativo)

Utilizzare interruttori (non forniti) con contatto NO (normalmente aperto)

Collegare un interruttore per comandare il ciclo di comando "PASSO PASSO" (APRE-STOP-CHIUDE)

Attenzione: per l'attivazione è necessario un impulso di chiusura del circuito per un secondo.
Collegare l'interruttore mediante cavo bipolare alla scheda elettronica PR70 utilizzando i morsetti **COM** e **STR**
La successione di comando che si produrrà ad ogni impulso è : APRE-STOP-CHIUDE

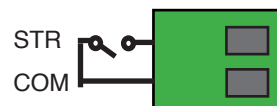

Collegare un interruttore per comandare il ciclo di comando "CHIUSURA TOTALE" (CHIUDE SEMPRE)

Attenzione: per l'attivazione è necessario un impulso di chiusura del circuito per un secondo.
Collegare l'interruttore mediante cavo bipolare alla scheda elettronica PR70 utilizzando i morsetti **COM** e **CL**
La successione di comando che si produrrà ad ogni impulso è : APRE-STOP-CHIUDE.

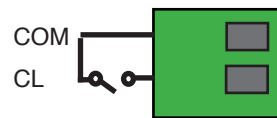

Collegamento dell' elettro-serratura PERSY-LOCK (accessorio facoltativo -optional)

Collegare il dispositivo Persy-Lock alla scheda PR70 utilizzando i morsetti contrassegnati con le lettere LK (0 negativo/nero) e X (positivo/rosso). Rispettare le polarità. Durante la manovra di apertura si sbloccherà la serratura elettrica prima dell'inizio della manovra



Attenzione: posizionare l'interruttore switch rosso N° 1 sulla posizione ON (verso l'alto)

Collegamento dell' elettro-chiavistello PERSY-BLOCK (accessorio facoltativo -optional)

Collegare il dispositivo Persy-Lock alla scheda PR70 utilizzando i morsetti contrassegnati con le lettere LK (0 negativo/nero) e X (positivo/rosso). Rispettare le polarità. Durante la manovra di apertura si sbloccherà il chiavistello retrocedendo il perno di uscita, prima della partenza dei motori; in chiusura, alla fine della manovra verrà attivata l'uscita del perno di blocco.

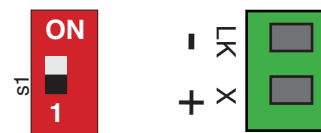

Attenzione: posizionare l'interruttore switch rosso N° 1 sulla posizione OFF (verso il basso)

Alimentazione :

L'impianto ha 3 possibili modalità di alimentazione:

ALIMENTAZIONE DA BATTERIA RICRICABILE

l'impianto può essere alimentato da una batteria 12V che permette un utilizzo autonomo per un dato periodo dopo il quale sarà necessario ricaricare la stessa mediante l'alimentatore fornito.

La durata dell'autonomia di funzionamento dipende dal tipo di batteria utilizzata e dal numero di manovre giornaliere.

La batteria, dev'essere preventivamente caricata al massimo prima dell'utilizzo e collegata direttamente alla scheda elettronica PR70 mediante i cavi polarizzati saldati sulla stessa scheda PR70 con terminali faston 6,3mm. Rispettare la polarità + /rosso = positivo; -/ negativo = nero.

Assorbimento in stand-by: 0,0003A

Assorbimento in manovra: 0,6Ah 12V per ogni motore

Tempo medio di manovra apertura 180°: 30 secondi

ALIMENTAZIONE DA PANNELLO SOLARE

l'impianto può essere alimentato da una batteria 12V con ricarica da pannello solare PERSY SOL 12

Il collegamento del pannello solare garantisce un'assoluta autonomia di funzionamento con auto-ricarica della batteria in dotazione ed un utilizzo 100% autonomo.

Il pannello solare, dalle ridotte dimensioni può essere installato a piacere sulla persiana, sul davanzale o sulla facciata esterna dell'immobile.

Il pannello solare va collegato direttamente alla scheda elettronica (connettori "CHARGER" rispettandone la polarità + /rosso = positivo; -/ negativo = nero)

ALIMENTAZIONE DA RETE 230V

l'impianto può essere alimentato da rete elettrica dell'impianto 230V mantenendo sempre collegata alla scheda PR70 la batteria tampone 12V, e utilizzando l'alimentatore fornito che trasforma l'ingresso dell'alimentazione 230V in corrente continua 12V.

Non collegare mai in nessun caso la corrente 230V alla scheda elettronica!

L'impianto è in corrente continua 12V! Mantenere separata e protetta la rete 230V per evitare che gli utenti possano inavvertitamente maneggiare l'alta tensione.

La batteria, dev'essere preventivamente caricata al massimo prima dell'utilizzo e collegata direttamente alla scheda elettronica PR70 mediante i cavi polarizzati saldati sulla stessa scheda PR70 con terminali faston 6,3mm. Rispettare la polarità + /rosso = positivo; -/ negativo = nero.

L'alimentatore, dotato di spina per collegamento alla presa elettrica di casa,

va collegato direttamente alla scheda elettronica PR70 (connettori "CHARGER" rispettandone la polarità + /rosso = positivo; -/ negativo = nero)